

001

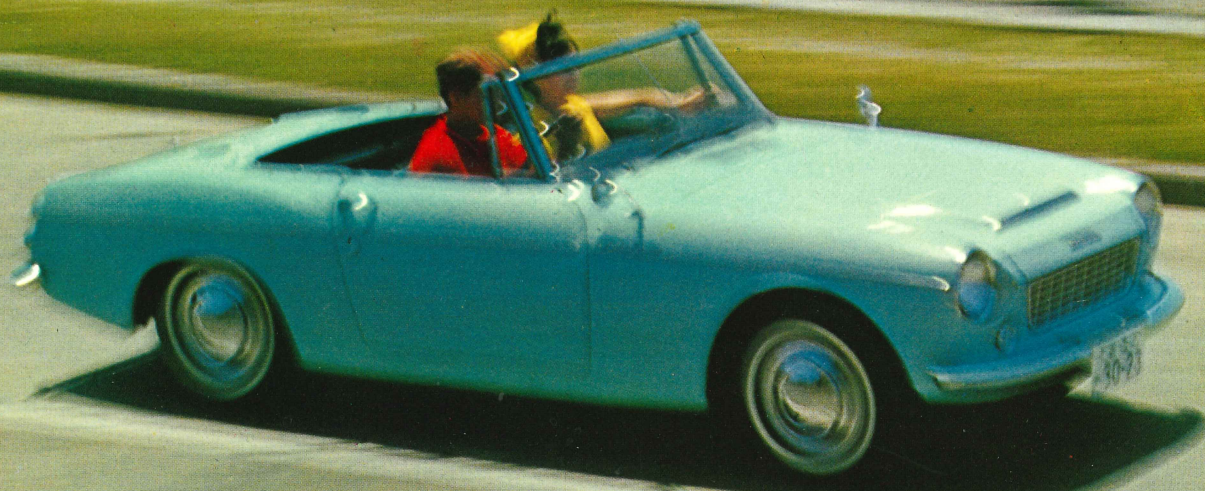

世界水準をしのぐ高性能スポーツカー **ダツUN フェアレディ 1500**

DATSUN FAIR LADY 1500 1500CC - 80 PS
SS ¼ mile - 18.7sec.

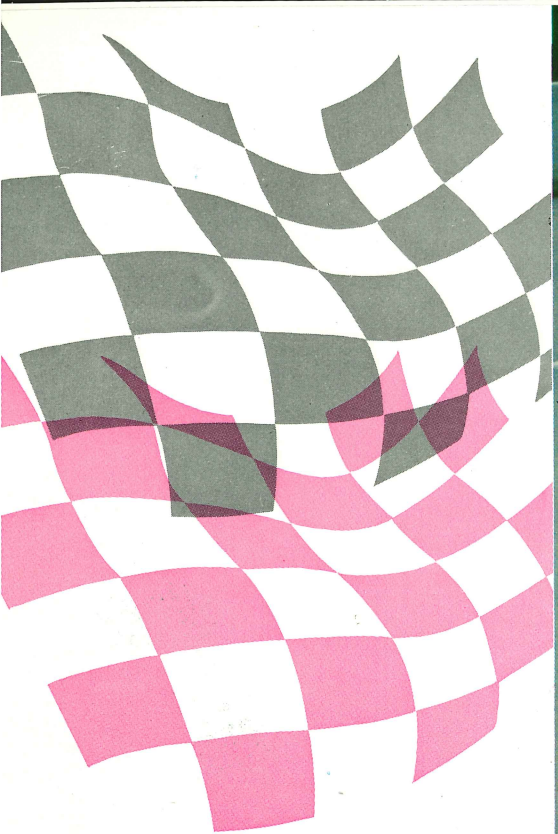

フェアレディ 1500

国輸出乗用車の7割以上を占め優勝6回という「技術の日産」が豊富な経験と伝統の技術を駆使完成した、本格的なスポーツカー
ットサン フェアレディ1500です
ンキャブ、デュアルエキゾースト
用した、新鋭80馬力エンジンは
スレシオのトランスミッション
いまって、SS $\frac{1}{4}$ マイルをわずか
秒という欧米同級スポーツカー
のぐ高性能を発揮します。

トサン フェアレディ1500こそ、
車メカニズムの最高の調和です

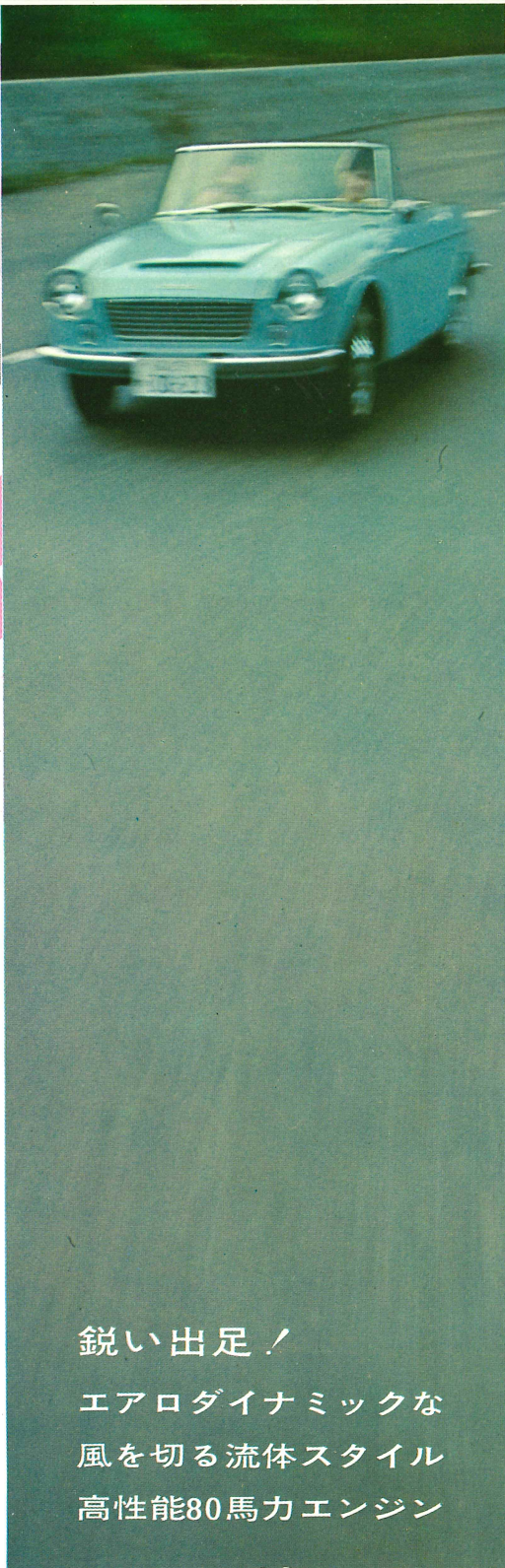

鋭い出足！

エアロダイナミックな
風を切る流体スタイル
高性能80馬力エンジン



豪快な加速！

ローからトップまで一気
に加速 クロスレシオ
のトランスミッション

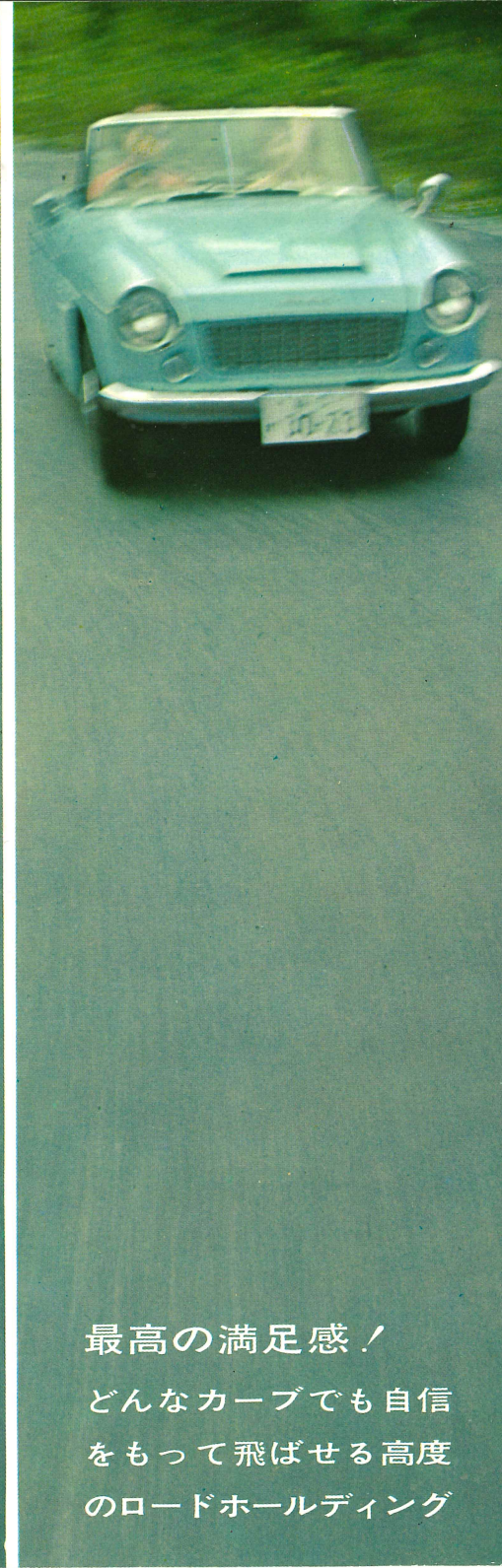

最高の満足感！

どんなカーブでも自信
をもって飛ばせる高度
のロードホールディング

ツインキャブ、デュアルエキゾースト

1500 cc **80** 馬力

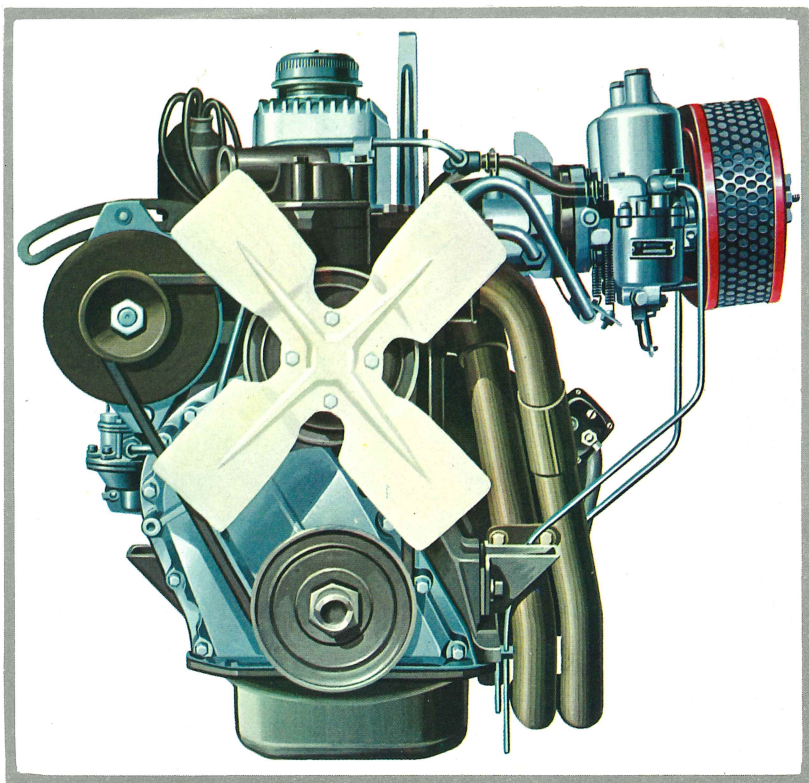

高速連続運転を保証する スポーツカー専用高性能エンジン

ダットサン フェアレディ1500のエンジンは、圧縮比9.0の燃焼効率が高い新設計の燃焼室および特に強化した大径のバルブとバルブスプリングを備えたシリンダーヘッド、吸入効率の高い本格的なツインキャブレターや排気干渉をさけるデュアルエキゾーストシステムの採用、また剛性の高いシリンダーブロックおよび高速型クランクシャフト、コンロッド、球面ピストン、カムシャフトなどによって、高性能を発揮します。

また、潤滑および冷却機構も特に高速型に設計してありますので、長時間の高速連続運転にも高度の耐久性を発揮します。

このほか、充電性能の高い交流発電機、寒冷時にも迅速に始動するマグネチック シフト式スターター、冷却効率の良いアルミダイカスト製のロッカー カバーを採用。これら数々の新機構によって、80馬力(5600rpm)の高出力と12kgm(4000rpm)の強カトルクを発揮します。その上、実用性が高く経済性にすぐれ、これらの点でも欧米の同級エンジンをはるかにしのぐ、日産技術陣が世界に誇る、最も信頼性の高いエンジンです。エンジンフードは、前ヒンジ式でルーム内はひろびろとしていますので、エンジンの点検整備がラクに行えます。

□本格的なクロスレシオのトランスミッション

ダットサン フェアレディ1500にはそのすぐれた高出力、高速回転にマッチした、本格的なクロスレシオのトランスミッションが採用されています。ハイスピード用の各ギヤ比は、理想的なバランスをとり、しかも各ギヤでののびが非常によく、セカンドはサード、サードはトップの範囲を、巾ひろくカバーしますので、高性能エンジン、11.3kgという軽い馬力荷重(の車荷重量)とあいまって、ローからトップまで、スピードを落さず一気に加速できます。セカンドでは70キロも、サードでは110キロも引っぱれますから、出足のよさとともに胸のすく加速性能をフルにエンジョイできます。

SS ¼マイルとは…

これは、「スタンディング スタート¼マイル」といって、スポーツカーの性能を判定する国際的な基準です。停止している状態からスタートして、¼マイル(約400m)に達するのに要する時間をあらわします。したがってこの時間が少いほど、出足や加速性能がすぐれていることになります。ダットサンフェアレディのSS ¼マイルを18.7秒というのは、欧米の2000ccクラスのスポーツカーにも匹敵する、加速性能を備えていることを証明するものです。

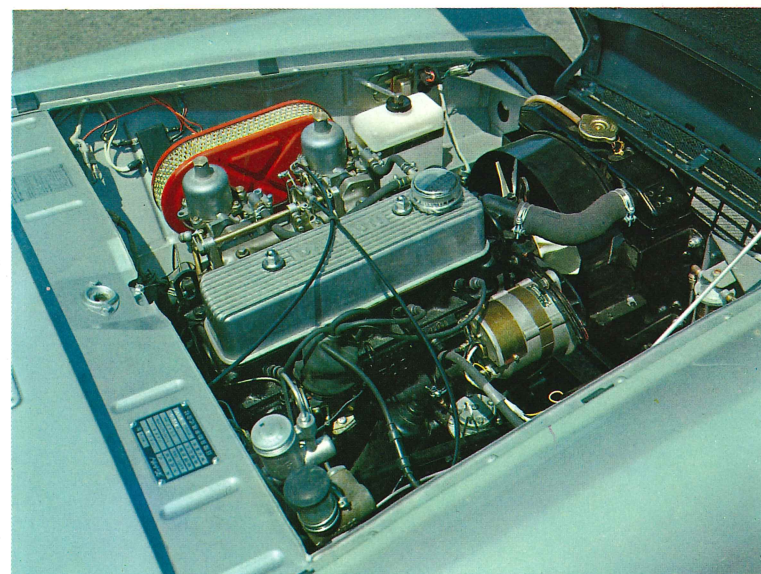

性能を満喫できる軽快な操縦感覚

サンフェアレディは、まるであなたの手足の一部分に、悪路でも急カーブでも自信をもって、高速で走る、すばらしい操縦性能を備えています。

ステヤリング 切れ味のよいステヤリング ホイール大径のレーサータイプで、じん速、確実に操作できるシフトレバーとにより、スポーツカーならではのミッシクなスピードと軽快な操縦性を楽しめます。

読みとれる計器盤 黒地に白文字を浮かせた精密メーターは、せい然と配列され、時計、スピードメーター、タコメーター、総合メーターと、すべてが瞬みとれます。

ブレーキ ダットサンフェアレディれた高速性能にふさわしい、特に強ラム径230mmのブレーキです。前輪ブレーディングシュー型のため、軽いタ確実に止り、ブレーキの連続使用に不安がありません。

た高速安定性 流体力学から生れた

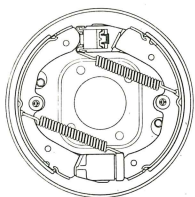

低く安定した、美しいエアロダイナミックなボデースタイル、理想的な重量配分、軽くて耐久力にすぐれたXメンバー式フレーム、前輪にコイルスプリング、後輪に新設計のリーフスプリングを採用し、さらに前後輪とも強力なショックアブソーバーをもつ懸架装置によって悪路やカーブを高速で飛ばしても、路面にピタリと吸いつき、爽快そのものです

□いたれりつくせりの豪華な室内装備

ダットサンフェアレディ1500には時計をはじめラジオ、シガレットライター、ヒーター、ウインドウワッシャーなど、他のスポーツカーには類のない、いたれりつくせりのアクセサリが、初めからすべて標準装備されています。床面には、カーペットを採用するなど、高級乗用車そのままの豪華な装備です。



その上、シートベルト付きのバケット型シートは、どんな高速でコーナーをまわっても、しっかりとからだを支え疲れを覚えさせません。ワイパーは、モータートルクが強くて雨中の高速走行も安全です。

またサイドウィンドウは、サッシュレスの強化ガラスを用いた巻き上げ式ですから、視界がよく、幌はご婦人にも単時間で容易にセットすることができます。強力なヒーターの採用とともに、冬季のドライブにも、暖房効果は満点で、寒さを全く感じません。

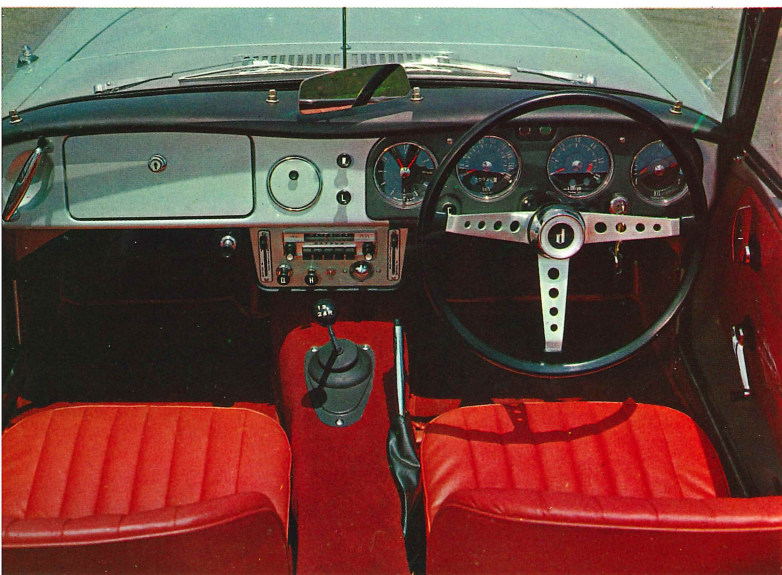
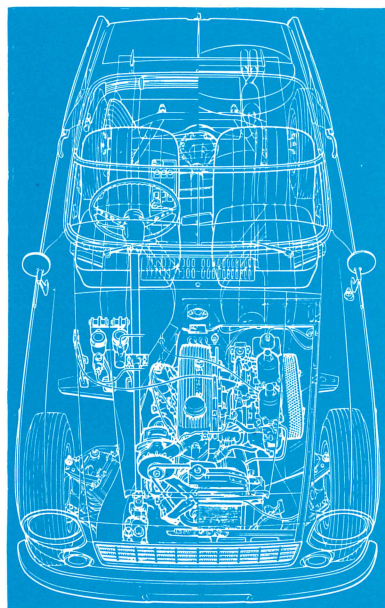

DATSUN 乗用車のトップメーカーが生んだ

AIR LADY 1500



るダットサン フェアレディ1500



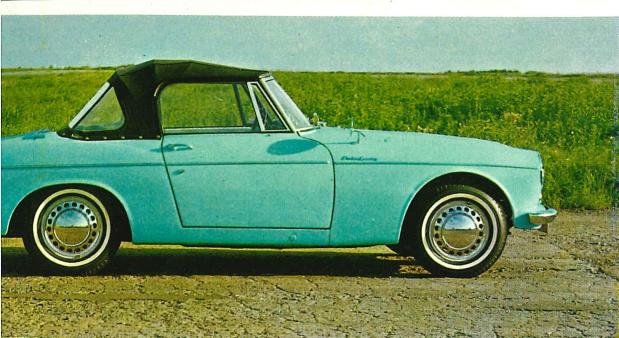

気密性の高い幌

風雨の際にも、すぐ簡単に取りつけできる幌は特に気密性にすぐれ、安全です。その上、取りはずした場合にはコンバクトに格納できます。

大きなリアートランク

スペアタイヤは床に平らに格納されていますので、トランク容量が大きく、手回り品などもすべてここに入ります。

オプション部品

駐車するときには、トノーカバーをかけておけば、盗難や雨から室内を守れます。フォグランプ、オーバーライダーもお取り付けできます。

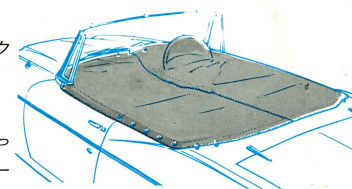

IFICATIONS

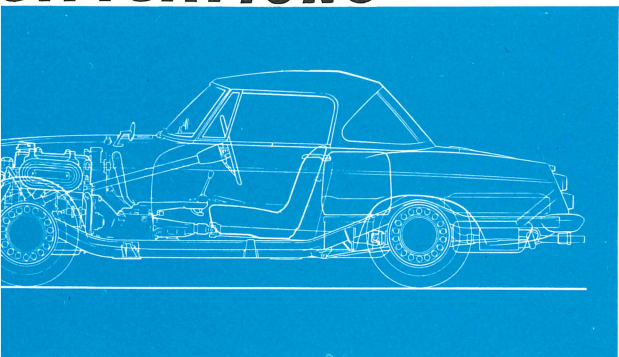

エンジン

型式 水冷直列4気筒頭上弁式
内径×行程 80×74mm
総排気量 1488cc
圧縮比 9.0
最高出力 80PS/5600rpm
最大トルク 12.0kgm/4000rpm
カーブレター HJB-38W-1 2ヶ

電気装置

充電発電機 交流式(オルタネーター)
出力 12V-300W
バッテリー容量 12V-40AH
クラッチ 乾燥単板式

ディスク外径 203mm

トランスミッション

型式 前進4段 後退1段
2,3,4速シンクロメッシュ式 フロアシフト
変速比 第1速3.515 第2速2.140
第3速1.328 第4速1.000
後退 4.597

最終減速比 3.889

ステアリング歯車比 14.8

タイヤ 5.60-13 4P

寸法

ホイールベース 2280mm

トレッド 前1213mm/後1198mm

全長 3910mm

全巾 1495mm

全高 1275mm

最低地上高 160mm

重量

車両重量 905kg

乗車定員 3名

車両総重量 1070kg

性能

最高速度 155km/h

登坂能力 (Sinθ) 0.460

最小回転半径 4.9m

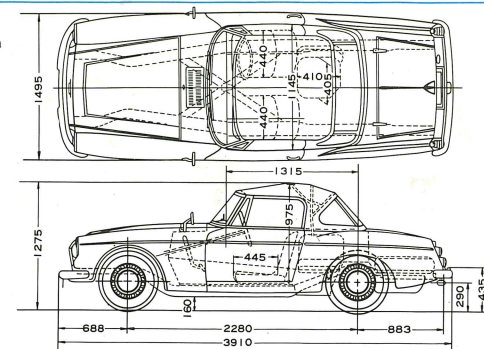

顧客と共にあゆむ 日産自動車